

■ NOVINKY JESE 2007

metabo[®]
work. don't play.

NOVÁ SILNÁ GENERÁCIA PRICHÁDZA.

Uhlové brúsky

Ve kéré v tacie a sekacie kladivá

Excentrické brúsky

Akumulátorové príklepové vŕtačky

Skracovacia a úkosová píla



STÁLE O KROK VPREDU.

Dlho očakávaná nová generácia kompaktnej triedy uhlových brúsok stojí v štartovacích boxoch. Opäť sa Metabu podarilo byť o krok pred konkurenciou. Platí, že sme si naše dobré meno v tejto oblasti nielen obhájili, ale dokonca ešte viac posilnili.

„Elitné brúsky“ sú pritom výkonnejšie a vydržia viac, ako kedy predtým:

- Optimálna ergonómia umožňuje manipuláciu a umožňuje komfortnejšiu prácu.
- Nový koncept vedenia chladiaceho vzduchu sa stará o optimálne chladenie a zabezpečuje nárast výkonu.
- Nový koncept ochrany proti abrazívnym únikom prachu značne predlžuje životnosť stroja.
- Ponúkame modely s mechanickou brzdou dobehu, zaručujúce najvyššiu bezpečnosť pre používateľa.
- Kvalita Metabo „Made in Germany“ je synonymom najvyšších nárokov.

Sme presvedčení, že Vám našou novou triedou kompaktných uhlových brúsok ponúkame absolútnu špičku na trhu a veľmi konkurenčné spektrum výrobkov.

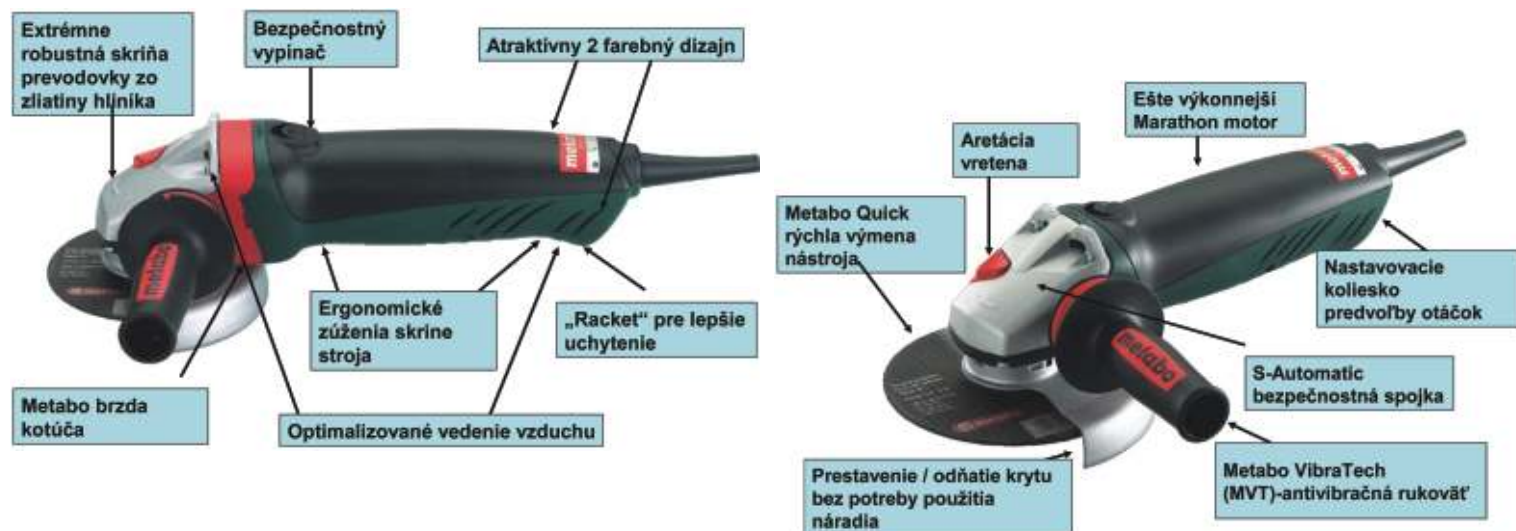

VEDENIE VZDUCHU

Účel:

Vďaka optimalizovanému vedeniu chladiaceho vzduchu sa zvýšil výkon stroja bez elektroniky až o 10-15%.

Princíp fungovania:

Výmena z radiálneho na diagonálny ventilátor, otočenie držiaka uhlíkov o 90°, ako aj optimalizácia otvorov vstupu a výstupu vzduchu zvyšujú prietok vzduchu o 10-15%.

Počet vstupov vzduchu, ako aj ich veľkosť sú zvlášť veľké v koryse dimenzované, aby nemohli byť pri držaní stroja úplne zakryté rukou a tým je vždy zabezpečené dostatočné chladenie.

Výhody pre používateľa:

- Vyšší výkon motora pre ešte rýchlejší postup práce
- Odvádzanie vzduchu smerom od používateľa

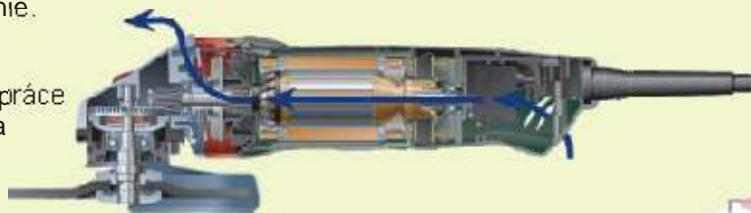

METABO BRZDA KOTÚČA

Účel:

Mechanická dojazdová brzda kotúča pre bezpečnú prácu: zastaví kotúč za menej ako 3 sekundy po vypnutí stroja.

Princíp fungovania:

Priamo na hriadeľ rotora je osadený brzdíaci kotúč. Pri stlačení vypínača a tlačením vodiča tyčou na páku, ktorá zdvihne brzdové obloženie z brzdového kotúča.

Až potom sa zopne elektrický vypínač a uvedie motor pod prúd.

Pri vypnutí je priebeh opačný. Brzdové obloženie je pritlačené na brzdíaci kotúč a tým zastaví stroj v priebehu 3 sekúnd.

Výhody pre užívateľa:

- Zvýšená bezpečnosť a podstatne znížené riziko poranenia
- Rýchlejšie odloženie stroja

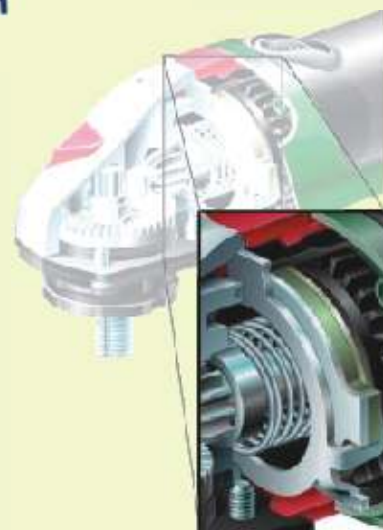



Uhlová brúska	W 8-100	W 8-115	W 8-115 Quick	W 8-125	W 8-125 Quick	W 9-125 Quick
Príkion (W)	800	800	800	800	800	950
Menovitý prúd (A)	n/a	3,5	3,5	3,5	3,5	4,1
Krútiaci moment (Nm)	2,2	2,2	2,2	2,2	2,2	2,5
Hmotnosť (kg)	1,8	1,8	1,8	1,8	1,8	1,9
Voľná rýchlosť otáčok (u/min)	10 000	10 000	10 000	10 000	10 000	3 000 - 10 000
Závit vretena	M 10	M 14	M 14	M 14	M 14	M 14
Metabo Quick Rýchlopínanie nástrojov	•	•	✓	•	✓	✓
Metabo Vibra Tech (MVT)	•	✓	✓	✓	✓	✓
Metabo Brzda kotúča	•	•	•	•	•	•
Elektronika	•	•	•	•	•	VC
Spoločné znaky pre všetky typy :	■ Ochranný kryt nastaviteľný a odnímateľný bez náradia ■ Metabo Marathon-motor ■ S-Automatic bezpečnostná spojka					
Objednávacie číslo:	600000000	600259000	600264000	600263000	600266000	600269000

W - uhlová brúska
E - elektronika
B - brzda



Uhlová brúska	W 11-125 Quick	W 11-150 Quick	WB 11-125 Quick	WB 11-150 Quick	WE 14-125 Plus	WE 9-150 Plus
Príkion (W)	1100	1100	1100	1100	1400	1400
Menovitý prúd (A)	4,8	4,8	4,8	4,8	6,1	13
Krútiaci moment (Nm)	3	3,3	2,7	3	3,3	3,5
Hmotnosť (kg)	1,8	1,8	2	2	1,9	1,9
Voľná rýchlosť otáčok (u/min)	10 000	9 000	10 000	9 000	7 000 - 9 000	6 000 - 9 000
Závit vretena	M 14	M 14	M 14 x 1,5	M 14 x 1,5	M 14	M 14
Metabo Brzda kotúča	•	•	✓	✓	•	•
Elektronika	•	•	•	•	•	VC
Spoločné znaky pre všetky typy :	■ Ochranný kryt nastaviteľný a odnímateľný bez náradia ■ Metabo Marathon-motor ■ S-Automatic bezpečnostná spojka ■ Metabo Quick rýchlopínanie nástrojov ■ Metabo Vibra Tech (MVT)					
Objednávacie číslo:	600270000	600271000	600274000	600276000	600281000	600286000

OCHRANNÝ SYSTÉM PROTI PRACHU

Účel:

Pri uhlových brúskach je zaťaženie najmä vďaka abrazívnemu kamennému a kovovému prachu a vďaka extrémnym podmienkam nasadenia, obzvlášť vysoké. Vďaka dodatočným opatreniam bola už aj tak veľmi vysoká odolnosť uhlových brúsk pri strojoch novej kompaktnej triedy ešte zvýšená.

Princíp fungovania:

Úplne uzatvorený vypínač s pogumovanými káblami, ako aj zapúzdrený držiak uhlíkov pri ukladaní prachu v motorovej skrini chránia stroj pred elektrickými skratmi.

Ložiská sú chránené proti prenikaniu prachu labyrintovými tesneniami s dvojistou tesniacou klapkou.

Výhody pre používateľa:

Maximálna životnosť a ochrana proti elektrickým skratom aj pri extrémnych podmienkach nasadenia

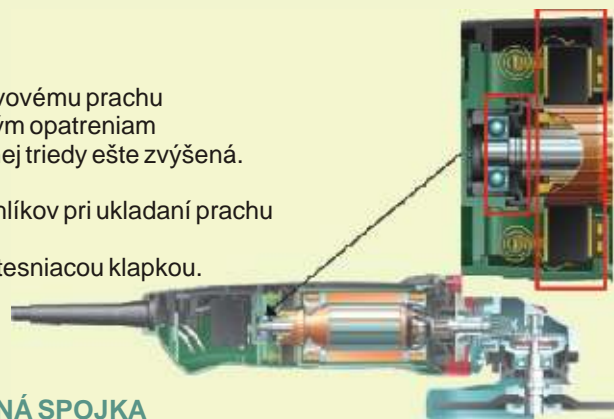

METABO S-AUTOMATIC BEZPEČNOSTNÁ SPOJKA

Účel:

Na ochránenie nárazovo vznikajúceho spätného krútiaceho momentu, ktorý vzniká napríklad pri zablokovaní nasadeného nástroja.

Princíp fungovania:

Tanierové koliesko je pomocou 2 trecích spojok spojené s pracovným vretenom.

Nastavenie obmedzovacej sily tanierových podložiek bezpečnostnej spojky je nastavené výrobcom.

Ak je pracovný moment vyšší, ako je sila pružín (napr. pri zablokovaní), šmyká sa tanierové koliesko medzi trecími spojkami a nepôsobí viac na pracovné vreteno.

To znamená: motor sa točí na prázdno, ale brúsny alebo rezný kotúč stojí.

Výhody pre používateľa:

- Oslabujú sa tým nebezpečné spätné rázy, riziko poranenia z ruky vytrhnutým strojom je minimalizované
- Motor je aj pri zablokovaní kotúča na prázdno chladený a tým je chránený aj komutátor rotora.

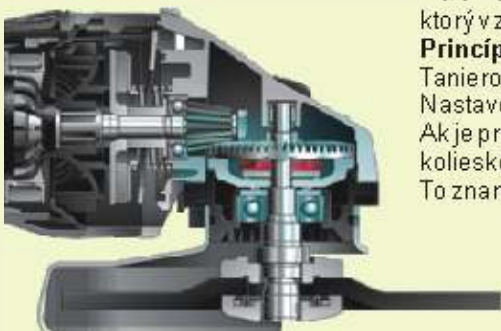

Metabo Marathon-Motor

Ú el:

Marathon motor je v aka viacerým špeciálnym ochranným opatreniam obzvláš odolný a má extrémne dlhú životnosť .

Princíp fungovania:

- Vysokohodnotný medený drôt je potiahnutý až 12 vrstvami ochranných povlakov a posledná vrstva je vypa ovací lak
- Ochranná mriežka vinutia chráni vinutie pred abrazívnymi asticami, ktoré sa odrážajú spä od ventilátora. Tieto sú od ochrannej mriežky odrazené ešte predtým, ako by mohli poškodi vinutie.
- Potiahnutie cievky tvrdou živicom robí motor absolútne odolný proti kovovému prachu.

Výhody pre používate a:

- Maximálna životnosť stroja
- Krátke asové výpadky ako aj dlhé servisné intervaly

Ochranná mriežka vinutia

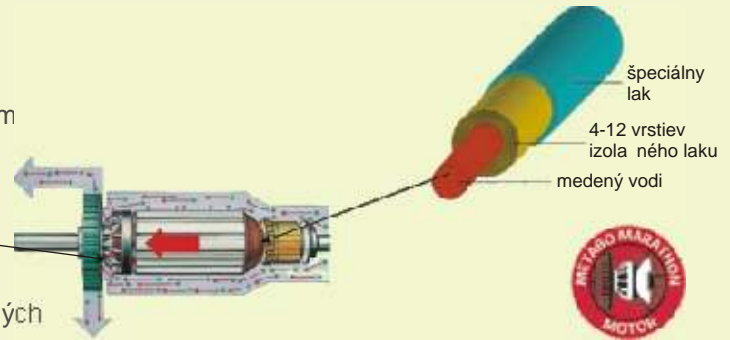

METABO VibraTech-ANTIVIBRA NÁ RUKOVÄ

Ú el:

MVT-Rukovä redukuje vibrácie až o 60%.

Princíp fungovania:

Rukovä a upev ovacie skrutky sú pomocou tlmiaceho prvku spojené s vibrácie absorbujúcim materiálom.

Výhody pre používate a:

- Efektívna ochrana pred následnými ochoreniami, ako je vibra ný syndróm v oblasti ruka – rameno (choroba bieleho prsta), ako aj zrete ne príjemnejšia, nenamáhavá a tým bezpečnejšia práca
- Pod a prevádzkových smerníc EU 2002/44/EC sú udávané maximálne asy nasadenia pred ňené pri nízkych vibráciách.

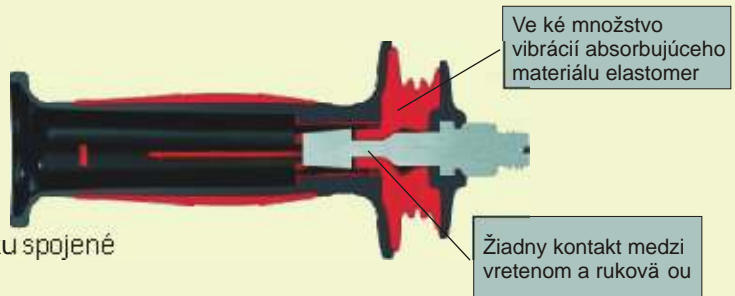

DLHÁ ŽIVOTNOS , ROBUSTNOS , A SPO AHLIVOS .

Je nám potešením, predstavi Vám naše nové stroje z produktovej skupiny ve ké kladivá. Jedná sa o výkonné 5 kg kombikladivo (KHE 56), ako aj sekacie kladivo v rovnakej hmotnostnej triede (MHE 56). Okrem toho nahradzujeme naše dnešné 10 kg sekacie kladivo (MHE 96) a túto radu rozširujeme o kombikladivo v tejto triede (KHE 96).

Všetky stroje sa vyzna ujú vysokou výkonnos ou, úderovou energiou, robustnos ou, životnos ou a antivibra nými riešeniami. Navyše je nové 10 kg kombikladivo jediným modelom na trhu v inline dizajne. Táto dlhá, štíhla konštrukcia (v porovnaní s MHE 95) umož ňuje správnu pracovnú pozíciu používate a. Za aženie chrbtice je pri prácach na zemi zna ne redukované.



Kombikladivo KHE 56

Sekacie kladivo MHE 56

1. Skri a prevodovky z magnézia = robustný vzh ad, nízka hmotnosť
2. Chránený servisný ukazovate a svetelný signál pre napätie siete
3. Metabo VibraTech (MVT): redukujúca vibrácie a v aka tomu k by chrániaca práca v aka integrovanému tlmiacemu systému na rukovätiach (prídavná rukovä a hlavná rukovä)
4. Optimálna pracovná pozícia vo všetkých prípadoch práce:
 - Prídavná rukovä naskrutkovate ná na 3 pozíciách
 - Seká je možné uchyti v 12 polohách
 - Aretovate ný vypína pre pohodlné sekanie pri trvalej prevádzke
5. Možnosť redukovania úderov až o 30% pre prípad práce v mäkkých materiáloch, napr. tehle

alšie prednosti

- SDS-max upínanie nástrojov
- Západková spojka / Stop otá ania pre sekanie
- Elektronický jemný nábeh pre presné nav tavenie
- 6 m gumený kábel

OBLASTI NASADENIA

KHE 56

V princípe optimálny stroj pre v tania do priemeru 32 mm. Zaujímavá trieda pre možnosť v tania do 45 mm (v porovnaní je to ťahký stroj). Všade, kde stroje 3 kg triedy nemajú dostatok výkonu. Optimálne pre upevňovanie každého druhu (napr. dodatočné zabudovanie okien, dodatočné pokládky rozvodov a pod.)

KHE 96

- Rezné, demolačné, uchytávacie a kopacie práce na staveniskách
 - v tania s veľkými priermi (pre veľké kotvy, zábradlia, armácie tyče)
 - v tacie práce s tacími korunkami a frézovacími vrtákmi
 - prevrtávacie práce pre káble a pod. (odvetrávacie šachty, rúry pre plyn, vodu, kúrenie, komíny, drenáže a pod.)

MHE 56

Na sekanie štrbín v oblasti elektroinštalácií a sanít. Pre dopracovanie, napr. pri inštalácii okien, pre odsekávanie zvyškov betónu so sekámi a pod..

MHE 96

Veľkosť, dopracovanie (veľké plochy), demolačné práce, priemyselné montáže; nasadenie najmä vo vertikálnej pozícii. Korektúry pri chybách v šalovaní, dopracovanie podláh (so širokým sekákom)
 - demolácie betónu, kameňa, tehly a asfaltu
 - odobratie strešných krytín
 - ubíjanie betónu, plnicích materiálov
 - vibrovanie, suchá kompresia



	KHE 56	KHE 96	MHE 56	MHE 96
Príkon:	1 300 W	1 700 W	1 300 W	1 600 W
Úderová energia:	14 J	27 J	14 J	27 J
Počet otáčok pri zaťažení:	2 840 /min	1 950 /min	2 840 /min	1 950 /min
Výkon	650 W	850 W	690 W	800 W
Ukazovateľ opotrebenia:	áno	áno	áno	áno
Aretovateľný vypínač:	áno	áno	áno	áno
Stop otáčania:	áno	áno	-	-
Elektronika:	VTC	VTC	VTC	VTC
Samovypínateľné uhlíky:	áno	áno	áno	áno
Hmotnosť:	6,7	11,8	6,3	11
Bezpečnostná spojka:	áno	áno	-	-
Tlmenie vibrácií:	VibraTech	VibraTech	VibraTech	-
Upínanie nástrojov:	SDS-max	SDS-max	SDS-max	SDS-max
Prídavná rukoväť	pogumovaná	pogumovaná	pogumovaná	pogumovaná
Obsah dodávky:	MVT-prídavná rukoväť dorzah bky v tania mazivo	MVT-prídavná rukoväť dorzah bky v tania mazivo	prídavná rukoväť mazivo istiaca utierka	MVT-prídavná rukoväť žehliaková rukoväť mazivo
	istiaca utierka	istiaca utierka	umelohmotný kufrík	istiaca utierka
	umelohmotný kufrík	umelohmotný kufrík		umelohmotný kufrík
Objednávacie číslo:	600340000	600596000	600366000	600396000

Kombikladivo KHE 96 Sekacie kladivo MHE 96

1. Skri a prevodovky z hliníka = robustný vzťah, implikovaná životnosť
2. Metabo VibraTech (MVT): redukuje vibrácie a vďaka tomu k by chrániaca práca vďaka integrovanému tlmiacemu systému na rukovätiach (prídavná rukoväť a hlavná rukoväť)
3. Optimálna pracovná pozícia vďaka 3 gumeným rukovätiam
4. Dlhá a štíhla konštrukcia pre priamu pracovnú pozíciu
5. Možnosť aretácie sekáka v 16 polohách; Aretovateľný vypínač pre pohodlnú prácu pri trvalej prevádzke
6. Nastavovacie koliesko predvoľby otáčok / počet úderov



Ďalšie prednosti

- SDS-max upínanie nástrojov
- Elektronický jemný nábeh pre presné navŕtanie
- Ukazovateľ opotrebovania uhlíkov
- Servisný kryt: jednoduchý prístup k uhlíkom
- 6m gumený kábel

SPO AHLIVÝ VÝBRUS.

Nové excentrické brúsky,
teraz ešte lepšie!



- ① Odnímate ná prídavná rukovä
- ② Koliesko pre reguláciu po tu otä ok
- ③ Pogumovanie v oblasti uchytenia
- ④ TurboBoost vypína
- ⑤ Intec vlastné odsávanie
- ⑥ Odsávacie podp. pre prip. na ods. zariad.
- ⑦ Brúsny tanier so suchým zipsom, 125 mm
- ⑧ Šes hranný k ú pre výmenu brúsneho taniera



	SXE 425 TurboTec	SXE 450 TurboTec
Príkon	320 W	350 W
Priemer oporného taniera	125 mm	150 mm
Elektronika	V elektronika	V elektronika
Duo priemer kmitu	nie	áno
TurboBoost vypína	áno	áno
Priemer kmitu	5 mm	2,8 / 6,2 mm
Intec Vlastné odsávanie	áno	áno
Hmotnos	2,0 kg	2,2 kg
Obsah dodávky	3 brúsne papiere so suchým zipsom, dierované Šes hranný k ú	3 brúsne papiere so suchým zipsom, dierované Šes hranný k ú
Objednávacie íslo:	600131000	600129000



- ① Odnímate ná prídavná rukovä
- ② Koliesko pre reguláciu po tu otä ok
- ③ Pogumovanie v oblasti uchytenia
- ④ TurboBoost vypína
- ⑤ Intec vlastné odsávanie
- ⑥ Odsávacie podp. pre prip. na ods. zariad.
- ⑦ Brúsny tanier so suchým zipsom, 125 mm
- ⑧ Šes hranný k ú pre výmenu brúsneho taniera
- ⑨ Vypína Duo-priemeru kmitu

USP: TurboBoost

TurboBoost – vypína umož uje dodato né pripnutie alšej výkonovej rezervy pre ešte vä ší odber.

Stupe elektroniky 6 + TurboBoost = Maximálny odber

Duo priemer kmitu (iba SXE 450 TurboTech)

Prestavite ný Duo priemer kmitu:
- menší priemer kmitu = jemný výbrus
- vä ší priemer kmitu = vä ší úber

Použitie

Brúsenie na podložke, nasadite né na brúsenie dreva, umelých hmôt, NE-kovov, oce ového plechu

- brúsenie ahkých oblúkov
- ako lešti ka pri použití zodpovedajúceho príslušenstva



Novými Akumulátorovými príklepovými vrtákmi **SBZ 14,4**, prípadne **SBZ 18** ponúka Metabo svojim zákazníkom nový výkonný produkt, ktorý je založený na portfóliu triedy BSZ. Rozšírenou sériou Aku príklepových skrutkovačov sa produktové portfólio v oblasti „Air cooled“ technológie zavší do konca.

Ved a osved ených vlastností Aku skrutkovačov BSZ okúzia stroje SBZ obzvláš jednou výhodou, funkciou príklepového vrtania. Tým je SBZ Aku-príklepový skrutkovač úplne všestranným profesionálnym strojom pre stredne až ťažké až ťažké vrtacie a skrutkovacie práce. Výkonné práce v dreve, kove, betóne a iných materiáloch sú teraz s novou generáciou SBZ možné bez obmedzení. SBZ Aku-príklepový skrutkovač symbolizuje svoju silu nielen optimalizovaným prestavovacím púzdom, ale dokazuje to dokonca aj v každodennom nasadení novým motorom a kovovým rýchlopínacím skrutkovadlom.

PRAVÍ PROFESIONÁLI SA DOSTANÚ VŠADE!



	SBZ 14,4 Impuls	SBZ 18 Impuls
Akumulátor	Li-Ion 2,2 Ah	Li-Ion 2,2 Ah
Napätie akumulátora	14,4 V	18 V
Max. krútiaci moment mäkký	24 Nm	28 Nm
Max. impulzný moment	28 Nm	28 Nm
Max. krútiaci moment tvrdý	55 Nm	62 Nm
Nastavenie krútiaceho momentu	5 + stupeň vrtanie + stupeň príklepové vrtanie	5 + stupeň vrtanie + stupeň príklepové vrtanie
Vrtacie priemery		
- betón	8 mm	10 mm
- oceľ	12 mm/5 mm	12 mm/6 mm
- drevo	30 mm/22 mm	30 mm/22 mm
Voľnobežný počet otáčok	0 - 400/0 - 1.400 /min	0 - 450/0 - 1.450 /min
Max. počet úderov	24.800 /min	26.800 /min
Púzdrové kovové skrutkovadlo	1,5 - 13 mm	1,5 - 13 mm
Hmotnosť (vrátane akumulátora)	1,9 kg	2 kg
Objednávacie číslo:	601442500	601443500



Výkonnejšie Lithium-Iónové výmenné akumulátory

Až 40% nižšia hmotnosť, až o 40% vyšší výkon a až o 100% dlhšia životnosť.

"Air-cooled" Nabíjacia technológia

Výrazne zvyšuje životnosť akumulátorov a redukuje čas nabíjania.

Ergonomický dizajn a optimálny uhol úchytu

Nenamáhavá a pohodlná práca.

Pogumovaný vypínač

Umožňuje prácu s vypínačom bez nebezpečného pošmyknutia.

Optimálna pozícia úchytu / ťažisko

Vyvážené rozdelenie hmotnosti, tým aj optimálne držanie v ruke v každej pracovnej pozícii.

Upínacia šírka skrutkovadla

Štandard: hodnotné kovové rýchlopínacie skrutkovadlo so šírkou upínania 13 mm

Prepínač na pravý / ľavý chod

Obsluha jedným prstom, manipulácia prepínača a na pravý / ľavý chod bez potreby prechytávania.

Impulzná funkcia

Umožňuje optimálne vyskrutkovanie skrutiek s poškodenou hlavou, rovnako ako naskrutkovanie a navrtávanie na hladké vrchné plochy.

Jednopúzdrové, hodnotné kovové rýchlopínacie skrutkovadlo

Rýchla a pohodlná výmena bitov a vrtákov. Výmena bitov a vrtákov je možná iba jednou rukou.

Príklepové vrtanie

Optimálne pracovné výsledky aj v betóne a murive.

Optimalizovaný motor

Optimalizovaný motor pre optimálnu účinnosť stroja

■ **NOVÁ**
SKRACOVACIA A ÚKOSOVÁ PÍLA
KGS 255 PLUS

**VŽDY
SA DÁ
VIAC!**

**VIAC PROFESIONÁLNEJ VÝBAVY
PRE NÁRO NÝCH ZÁKAZNÍKOV**

Nová skracovacia a úkosová píla (skrátene: KGS) 255 Plus od Metaba je ďalším vývojovým stupom aktuálnej KGS 255. Profesionálnym používateľom, ktorí žiadajú o hodnotnú skracovaciu a úkosovú pílu, v súčasnosti ponúkame oveľa viac výbavy ako všetci ostatní výrobcovia. Metabo vybavilo jeden z najúspešnejších výrobkov posledných rokov ďalšími potrebnými prídavnými príslušenstvami. Najviac do pozornosti prichádzajú nové obsahy dodávky sa dostávajú 40-zubový tvrdokovový pílový kotúč, ako aj prírezový laser. Okrem toho dostane používateľ sériovo aj predženie stola a upínací prípravok obrobku. Vedľa novej KGS 255 Plus zostáva aktuálna KGS 255 vo svojej základnej výbave k dispozícii pre menej náročných zákazníkov. Zatiaľ čo KGS 255 je v prvom rade určená pre semiprofesionálnych používateľov, profesionálni zákazníci siahnu po verzii Plus.

Prírezový laser

Beží pozdĺž pílového kotúča a ukazuje presne na miesto, kde prevedie pílový kotúč neskôr rez.

40 WZ-HM pílový kotúč

Výsledky rezu sú ešte presnejšie a minimalizuje sa vytrhávanie.

Odsávací vak

Pre kratšiu dobu práce. Pri dlhších prácach je nevyhnutne odporúčané použitie Metabo vysávača.



Upínací prípravok obrobku

Nasadí sa na vrch alebo spredu. Zvyšuje bezpečnosť práce a zaručuje presné výsledky rezu. Jednoduchá prevádzka vďaka rýchlopínaniu.

Avé a pravé predženie stola

Rýchlo montovateľné; pre väčšiu výložnú plochu pre väčšie obrobky, Stop-Block pre rovnako dlhé rezy

40 – zubový tvrdokovový pílový kotúč s menšími zubami

- Optimálne výsledky rezu.
- Žiadne vytrhávania na obrobku.
- Konkurencia ponúka asi 10-krát menej zubových kotúčov

Prírezový laser

- Vďaka laseru môžete presne vidieť miesto rezu, ktoré prevedie pílový kotúč.
- Obrobok nemusí byť po celej ploche označený, čo je najmä pri niektorých nerovných typoch obrobkov, ako sú napríklad podstavcové a krycie lišty, obzvlášť ťažké.

Predženie stola s výložnou plochou a Stop-Block-om

- Obrobok leží na väčšej výložnej ploche a tým je pevne uchytený
- Používateľ má svoju ruku na upevnení alej od pílového kotúča
- Stop-Block je veľmi praktický pri viacerých rovnako dlhých rezoch a stará sa tým o rovnakú presnosť, ktorá podstatne skráti pracovný postup

Upínací prípravok obrobku

- Slúži na lepšie uchytenie obrobku
- Pri optimálnom uchytení už nie je potrebná druhá ruka používateľa
- Možnosť uchytenia spredu je predovšetkým pri vysokých, úzkych obrobkoch veľmi pomocná

Technické údaje:

Objednávacie číslo: 010 2550 000

Rozmery (d x š x v): 508 x 747 x 470 mm

Výložná plocha stola: 437 x 272 mm

Šírka rezu: max. 255 mm

Hĺbka rezu: max. 60 mm

Pílový kotúč: HW 210 x 30 mm

horizontálne: 2 x 47°

rozdelenie stupňov: plynule,
západkové body
pri 15°, 22,5°, 30°, 45°

hlava píly: vavo, 45°

Napätie: 230 V

Výkon motora: P1 1300 W S3 20% 5 min.

Váš predajca:

metabo IPC Integrated Professional Cleaning **IPC Portotecnica** **ELEKTRO maschinen**

Výhradný zástupca pre SR:

stamet s.r.o.

Obchodná 18, 902 01 Pezinok, Slovenská Republika

www.stamet.sk